

# L

## キャスター



# キャスター取付寸法表

平付けプレートタイプ  
自在

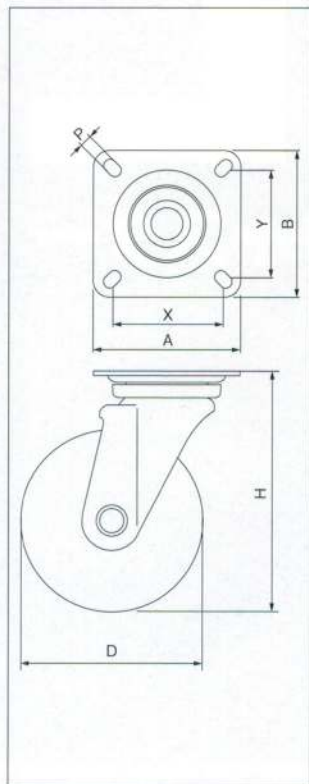

平付けプレートタイプ  
固定

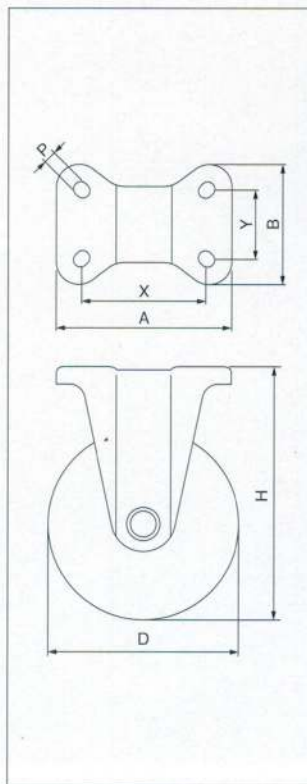

ねじ込みタイプ

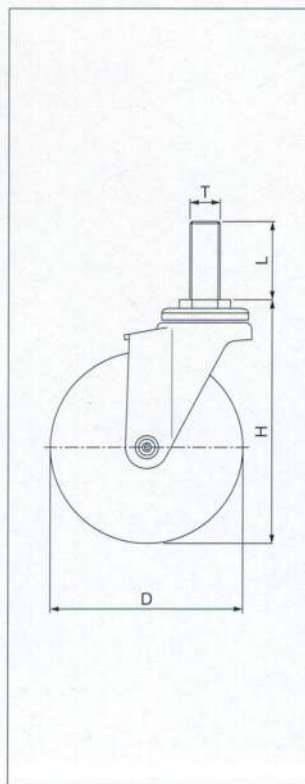

差し込みプラグタイプ

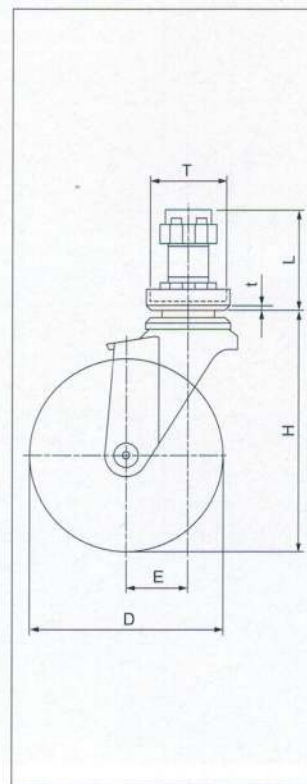

## HAMMER CASTER ユニクロームメッキ

420S  
自在型



413S  
自在ストッパー型



品番	サイズ D(mm)	車輪種類		車巾 (mm)	許容荷重 (daN)	取付高 H(mm)	取付座 A × B(mm)	取付寸法 X × Y(mm)	穴径 P(mm)
420S 413S	50	RD	ゴム車	26	50	70	70×58	55×42	8.8
		N	ナイロン車	25	60				
		UB	ウレタン(B入)車	25	60				
	65	R	ゴム車	26	50	85	70×58	55×42	8.8
		N	ナイロン車	25	70				
		UB	ウレタン(B入)車	27	70				
	75	R	ゴム車	26	60	93	70×58	55×42	8.8
		N	ナイロン車	25	80				
		UB	ウレタン(B入)車	27	80				
	100	R	ゴム車	32	120	132	90×90	68×68 (71×71)	11
		N	ナイロン車	32	120				
		UB	ウレタン(B入)車	32	100				
125	R	ゴム車	38	150	168	102×102	75×75 (80×80)	11	
	N	ナイロン車	35	150					
	UB	ウレタン(B入)車	38	130					
150	R	ゴム車	40	160	190	102×102	75×75 (80×80)	11	
	N	ナイロン車	35	160					
	UB	ウレタン(B入)車	38	140					

## HAMMER CASTER ユニクロームメッキ

420SR  
固定型



品番	サイズ D(mm)	車輪種類		車巾 (mm)	許容荷重 (daN)	取付高 H(mm)	取付座 A × B(mm)	取付寸法 X × Y(mm)	穴径 P(mm)
420SR	50	RD	ゴム車	26	50	70	70×47	55×28	8.8
		N	ナイロン車	25	60				
		UB	ウレタン(B入)車	25	60				
	65	R	ゴム車	26	50	85	70×47	55×28	8.8
		N	ナイロン車	25	70				
		UB	ウレタン(B入)車	27	70				
	75	R	ゴム車	26	60	93	70×47	55×28	8.8
		N	ナイロン車	25	80				
		UB	ウレタン(B入)車	27	80				
	100	R	ゴム車	32	120	132	110×78	80×45 (90×50)	11
		N	ナイロン車	32	120				
		UB	ウレタン(B入)車	32	100				
	125	R	ゴム車	38	150	168	140×94	110×56 (112×53)	11
		N	ナイロン車	35	150				
		UB	ウレタン(B入)車	38	130				
150	R	ゴム車	40	160	190	140×94	100×56 (112×53)	11	
	N	ナイロン車	35	160					
	UB	ウレタン(B入)車	38	140					

## HAMMER CASTER ユニクロームメッキ

420SRP  
固定型  
(自在車と同ピッチ)



品番	サイズ D(mm)	車輪種類		車巾 (mm)	許容荷重 (daN)	取付高 H(mm)	取付座 A × B(mm)	取付寸法 X × Y(mm)	穴径 P(mm)
420SRP	50	RD	ゴム車	26	50	70	70×60	55×42	8.8
		N	ナイロン車	25	60				
		UB	ウレタン(B入)車	25	60				
	65	R	ゴム車	26	50	85	70×60	55×42	8.8
		N	ナイロン車	25	70				
		UB	ウレタン(B入)車	27	70				
	75	R	ゴム車	26	60	93	70×60	55×42	8.8
		N	ナイロン車	25	80				
		UB	ウレタン(B入)車	27	80				
	100	R	ゴム車	32	120	132	90×90	68×68 (71×71)	11
		N	ナイロン車	32	120				
		UB	ウレタン(B入)車	32	100				
	125	R	ゴム車	38	150	168	106×111	75×75 (80×80)	11
		N	ナイロン車	35	150				
		UB	ウレタン(B入)車	38	130				
150	R	ゴム車	40	160	190	106×111	75×75 (80×80)	11	
	N	ナイロン車	35	160					
	UB	ウレタン(B入)車	38	140					

A  
アシヤスト脚

B  
パイプ用部品

C  
棚柱・棚受

D  
レール・戸車

E  
ハンドル・カギ

F  
蟻番・マグネット

G  
排水用部品

H  
バルブ・配管継手

I  
パッド・レッシュ

J  
ファスナー

K  
クッション・接着剤

L  
キャスター

M  
研磨材

N  
器物・他

## HAMMER CASTER クロームメッキ

420E 自在型

415E 自在ストッパー型

420ER 固定型

415ER 固定ストッパー型



品番	サイズ D(mm)	車輪種類		車巾 (mm)	許容荷重 (daN)	取付高 H(mm)	取付座 A × B(mm)	取付寸法 X × Y(mm)	穴径 P(mm)
420E 420ER 415E 415ER	40	R	ゴム車	17	25	58	51×31	40×20	5.5
		N	ナイロン車	16	30				
		UR	ウレタン車	16	30				
	50	R	ゴム車	20	30	65	70×42	56×28	6.5
		N	ナイロン車	21	40				
		UR	ウレタン車	21	40				
	65	R	ゴム車	21	30	82	70×42	56×28	6.5
		N	ナイロン車	21	40				
		UR	ウレタン車	21	40				
	75	R	ゴム車	21	40	92	70×42	56×28	6.5
		N	ナイロン車	21	50				
		UR	ウレタン車	21	50				
420E 420ER 415E 415ER	85	R	ゴム車	27	50	103	100×58	82×40	8.8
		N	ナイロン車	25	60				
		UR	ウレタン車	27	60				
	100	UB	ウレタン(B入)車	27	60	122	100×58	82×40	8.8
		R	ゴム車	27	50				
		N	ナイロン車	25	60				
125	UR	ウレタン車	27	60	148	100×58	82×40	8.8	
	UB	ウレタン(B入)車	27	60					
	UR	ウレタン車	27	70					
420E・415E	150	R	ゴム車	27	60	176	100×58	82×40	8.8

## HAMMER CASTER オールステンレス

320E 自在型

315E 自在ストッパー型

320ER 固定型

315ER 固定ストッパー型



品番	サイズ D(mm)	車輪種類		車巾 (mm)	許容荷重 (daN)	取付高 H(mm)	取付座 A × B(mm)	取付寸法 X × Y(mm)	穴径 P(mm)	
320E 320ER 315E 315ER	50	R	ゴム車	20	30	65	70×42	56×28	6.5	
		N	ナイロン車	21	40					
		UR	ウレタン車	21	40					
	65	R	ゴム車	21	30	82	70×42	56×28	6.5	
		N	ナイロン車	21	40					
		UR	ウレタン車	21	40					
	75	R	ゴム車	21	40	92	70×42	56×28	6.5	
		N	ナイロン車	21	50					
		UR	ウレタン車	21	50					
	320E 320ER 315E 315ER	85	R	ゴム車	27	50	103	100×58	82×40	8.8
			N	ナイロン車	25	60				
			UR	ウレタン車	27	60				
100		UB	ウレタン(B入)車	27	60	122	100×58	82×40	8.8	
		R	ゴム車	27	50					
		N	ナイロン車	25	60					
125	UR	ウレタン車	27	60	148	100×58	82×40	8.8		
	UB	ウレタン(B入)車	27	60						
	UR	ウレタン車	27	70						

# HAMMER CASTER オールステンレス

320S 自在型



315S 自在ストッパー型  
(50・65・75用)



315S 自在ストッパー型  
(100・125・150用)



313S 自在ストッパー型



320SR 固定型



品番	サイズ D(mm)	車輪種類		車巾 (mm)	許容荷重 (daN)	取付高 H(mm)	取付座 A × B(mm)	取付寸法 X × Y(mm)	穴径 P(mm)
320S 315S	50	RD	ゴム車	26	50	70	70×58	55×42	8.8
		N	ナイロン車	25	60				
		UB	ウレタン(B入)車	25	60				
	65	R	ゴム車	26	50	85	70×58	55×42	8.8
		N	ナイロン車	25	70				
		UB	ウレタン(B入)車	27	70				
	75	R	ゴム車	26	60	93	70×58	55×42	8.8
		N	ナイロン車	25	80				
		UB	ウレタン(B入)車	27	80				
	100	RU	ゴム車	32	120	132	90×90	68×68 (71×71)	11
		N	ナイロン車	32	120				
		UB	ウレタン(B入)車	32	100				
		RU	ゴム車	38	150				
		N	ナイロン車	35	150				
		UB	ウレタン(B入)車	38	130				
150	RU	ゴム車	40	160	190	102×102	75×75 (80×80)	11	
	N	ナイロン車	35	160					
	UB	ウレタン(B入)車	38	140					
313S	100	RU	ゴム車	32	120	132	90×90	68×68 (71×71)	11
		N	ナイロン車	32	120				
		UB	ウレタン(B入)車	32	100				
	125	RU	ゴム車	38	150	168	102×102	75×75 (80×80)	11
		N	ナイロン車	35	150				
		UB	ウレタン(B入)車	38	130				
	150	RU	ゴム車	40	160	190	102×102	75×75 (80×80)	11
		N	ナイロン車	35	160				
		UB	ウレタン(B入)車	38	140				
320SR	50	RD	ゴム車	26	50	70	70×47	55×28	8.8
		N	ナイロン車	25	60				
		UB	ウレタン(B入)車	25	60				
	65	R	ゴム車	26	50	85	70×47	55×28	8.8
		N	ナイロン車	25	70				
		UB	ウレタン(B入)車	27	70				
	75	R	ゴム車	26	60	93	70×47	55×28	8.8
		N	ナイロン車	25	80				
		UB	ウレタン(B入)車	27	80				
	100	RU	ゴム車	32	120	132	110×78	80×45 (90×50)	11
		N	ナイロン車	32	120				
		UB	ウレタン(B入)車	32	100				
	125	RU	ゴム車	38	150	168	140×94	100×56 (112×53)	11
		N	ナイロン車	35	150				
		UB	ウレタン(B入)車	38	130				
150	RU	ゴム車	40	160	190	140×94	100×56 (112×53)	11	
	N	ナイロン車	35	160					
	UB	ウレタン(B入)車	38	140					

A  
アジャスト脚

B  
パイプ用部品

C  
棚柱・棚受

D  
レール・戸車

E  
ハンドル・カギ

F  
蝶番・マグネット

G  
排水用部品

H  
バルブ・配管継手

I  
ハットレッシュ

J  
フラスナー

K  
クッション・接着剤

L  
キャスター

M  
研磨材

N  
器物・他

# HAMMER CASTER オールステンレス

320SRP

固定型  
(自在車と同ピッチ)



品番	サイズ D(mm)	車輪種類	車巾 (mm)	許容荷重 (daN)	取付高 H(mm)	取付座 A × B(mm)	取付寸法 X × Y(mm)	穴径 P(mm)
320SRP	50	RD ゴム車	26	50	70	70×60	55×42	8.8
		N ナイロン車	25	60				
		UB ウレタン(B入)車	25	60				
	65	R ゴム車	26	50	85	70×60	55×42	8.8
		N ナイロン車	25	70				
		UB ウレタン(B入)車	27	70				
	75	R ゴム車	26	60	93	70×60	55×42	8.8
		N ナイロン車	25	80				
		UB ウレタン(B入)車	27	80				
	100	RU ゴム車	32	120	132	90×90	68×68 (71×71)	11
		N ナイロン車	32	120				
		UB ウレタン(B入)車	32	100				
	125	RU ゴム車	38	150	168	102×102	75×75 (80×80)	11
		N ナイロン車	35	150				
		UB ウレタン(B入)車	38	130				
150	RU ゴム車	40	160	190	102×102	75×75 (80×80)	11	
	N ナイロン車	35	160					
	UB ウレタン(B入)車	38	140					

A アジャスト脚  
B バイフ用部品  
C 棚柱・棚受  
D レール・戸車  
E ハンドル・カギ  
F 蝶番・マグネット  
G 排水用部品  
H バルブ・配管継手  
I バックレッシュ  
J ファスナー  
K クッション・接着剤  
L キャスター  
M 研磨材  
N 器物・他

# HAMMER CASTER オールステンレス

300S 自在型



319S 自在ストッパー型



300SR 固定型



品番	サイズ D(mm)	車輪種類	車巾 (mm)	許容荷重 (daN)	取付高 H(mm)	取付座 A × B(mm)	取付寸法 X × Y(mm)	穴径 P(mm)
300S 319S	200	RB	ステンレスホイールゴム巻 ローラーベアリング入	46	220	140×140	100×100 (112×112)	13
		N	ナイロン一体車輪樹脂ブッシュ入	44				
		NRB	ナイロン一体車輪 ラジアルボールベアリング入	44				
		UB	ナイロンホイール熱可塑性ウレタン巻 ラジアルボールベアリング入	44				
300SR	200	RB	ステンレスホイールゴム巻 ローラーベアリング入	46	220	150×105	112×63 (119×56)	13
		N	ナイロン一体車輪樹脂ブッシュ入	44				
		NRB	ナイロン一体車輪 ラジアルボールベアリング入	44				
		UB	ナイロンホイール熱可塑性ウレタン巻 ラジアルボールベアリング入	44				

# HAMMER CASTER

920M  
自在型



915M  
自在トータルロック型



オールステンレス自在型  
920SOM



オールステンレス自在  
トータルロック型  
915SOM



品番	サイズ D(mm)	車輪種類	車巾 (mm)	許容荷重 (daN)	取付高 H(mm)	取付座 A × B(mm)	取付寸法 X × Y(mm)	穴径 P(mm)
920M	100	RB	ナイロンホイールゴム巻車輪 ラジアルボールベアリング入	32	100	85×85	52×52(62×62)	8.8
915M	125							
920SOM	150	KUB	ナイロンホイール熱可塑性ウレタン巻 ラジアルボールベアリング入	32	100	85×85	52×52(62×62)	8.8
915SOM								

- A アジャスト脚
- B バイブ用部品
- C 棚柱・棚受
- D レール・戸車
- E ハンドル・カギ
- F 蝶番・マグネット
- G 排水用部品
- H バルフ・配管継手
- I バックレッシュ
- J ファスナー
- K クッション・接着剤
- L キャスター
- M 研磨材
- N 器物・他

# HAMMER CASTER ユニクロームメッキ

## 520S 自在型

旋回式  
金具 ユニクロームメッキ仕上



520S-NRB 125mm

## 513S 自在ストッパー型

旋回式ストッパー付  
金具 ユニクロームメッキ仕上



513S-MCB 150mm

## 520SR 固定型

固定式  
本体 ユニクロームメッキ仕上



520SR-URB 125mm

品番	サイズ D(mm)	車輪種類		車巾 (mm)	許容荷重 (daN)	取付高 H(mm)	取付座 A × B(mm)	取付寸法 X × Y(mm)	穴径 P(mm)
520S	125	RB	ゴム車	44	240	171	140×140	100×100(112×112)	13
		NRB	ナイロン車	50					
		URB	ウレタン車	44					
		MCB	MCナイロン車	51					
513S	150	RB	ゴム車	46	300	196	140×140	100×100(112×112)	13
		NRB	ナイロン車	50					
		URB	ウレタン車	46					
		MCB	MCナイロン車	51					
520SR	125	RB	ゴム車	44	240	171	150×105	112×63(119×56)	13
		NRB	ナイロン車	50					
		URB	ウレタン車	44					
		MCB	MCナイロン車	51					
	150	RB	ゴム車	46	300	196	150×105	112×63(119×56)	13
		NRB	ナイロン車	50					
		URB	ウレタン車	46					
		MCB	MCナイロン車	51					

# HAMMER CASTER ネジ込用ユニクロームメッキ

## 420SA 自在ネジ込型



## 413SA 自在ネジ込ストッパー型



■専用スパナ



(23 × 29)…サイズ 65 ~ 150mm  
別途御用命下さい。

品番	サイズ D(mm)	車輪種類		車巾 (mm)	許容荷重 (daN)	取付高 H(mm)	軸長 L(mm)	ねじ T(mm)
420SA 413SA	50	RD	ゴム車	26	50	74	40	M16×2
		N	ナイロン車	25	60			
		UB	ウレタン(B入)車	25	60			
	65	R	ゴム車	26	50	89	40	M16×2
		N	ナイロン車	25	70			
		UB	ウレタン(B入)車	27	70			
	75	R	ゴム車	26	60	97	40	M16×2
		N	ナイロン車	25	80			
		UB	ウレタン(B入)車	27	80			
	100	R	ゴム車	32	120	138	40	M20×2.5
		N	ナイロン車	32	120			
		UB	ウレタン(B入)車	32	100			
125	R	ゴム車	38	150	173	40	M20×2.5	
	N	ナイロン車	35	150				
	UB	ウレタン(B入)車	38	130				
150	R	ゴム車	40	160	196	40	M20×2.5	
	N	ナイロン車	35	160				
	UB	ウレタン(B入)車	38	140				



# HAMMER CASTER ネジ込用オールステンレス

320SA 自在ネジ込型



315SA 自在ネジ込ストッパー型 (65・75用)



315SA 自在ネジ込ストッパー型 (100・125・150用)



受注生産品  
■専用スパナ



(23 × 29)…サイズ 65 ~ 150mm  
別途御用命下さい。

品番	サイズ D(mm)	車輪種類		車巾 (mm)	許容荷重 (daN)	取付高 H(mm)	軸長 L(mm)	ねじ T(mm)
320SA 315SA	50	RD	ゴム車	26	50	74	40	M16×2
		N	ナイロン車	25	60			
		UB	ウレタン(B入)車	25	60			
	65	R	ゴム車	26	50	89	40	M16×2
		N	ナイロン車	25	70			
		UB	ウレタン(B入)車	27	70			
	75	R	ゴム車	26	60	97	40	M16×2
		N	ナイロン車	25	80			
		UB	ウレタン(B入)車	27	80			
313SA	100	RU	ゴム車	32	120	138	40	M20×2.5
		N	ナイロン車	32	120			
		UB	ウレタン(B入)車	32	100			
	125	RU	ゴム車	38	150	173	40	M20×2.5
		N	ナイロン車	35	150			
		UB	ウレタン(B入)車	38	130			
	150	RU	ゴム車	40	160	196	40	M20×2.5
		N	ナイロン車	35	160			
		UB	ウレタン(B入)車	38	140			

# HAMMER CASTER ネジ込用クロームメッキ

420EA 自在ネジ込型



415EA 自在ネジ込ストッパー型



■専用スパナ



(19 × 21)…サイズ 50 ~ 75mm  
(21 × 23)…サイズ 85 ~ 150mm  
別途御用命下さい。

品番	サイズ D(mm)	車輪種類		車巾 (mm)	許容荷重 (daN)	取付高 H(mm)	軸長 L(mm)	ねじ T(mm)
420EA 415EA	40	R	ゴム車	17	25	60	35	M12×1.75
		N	ナイロン車	16	30			
		UR	ウレタン車	16	30			
	50	R	ゴム車	20	30	68	35	M12×1.75
		N	ナイロン車	21	40			
		UR	ウレタン車	21	40			
	65	R	ゴム車	21	30	85	35	M12×1.75
		N	ナイロン車	21	40			
		UR	ウレタン車	21	40			
	75	R	ゴム車	21	40	95	35	M12×1.75
		N	ナイロン車	21	50			
		UR	ウレタン車	21	50			
	85	R	ゴム車	27	50	107	40	M16×2
		N	ナイロン車	25	60			
		UR	ウレタン車	27	60			
		UB	ウレタン(B入)車	27	60			
	100	R	ゴム車	27	50	126	40	M16×2
		N	ナイロン車	25	60			
		UR	ウレタン車	27	60			
		UB	ウレタン(B入)車	27	60			
	125	R	ゴム車	27	60	152	40	M16×2
		N	ナイロン車	25	70			
		UR	ウレタン車	27	70			
		UB	ウレタン(B入)車	27	70			
150	R	ゴム車	27	60	180	40	M16×2	

A アジャスト脚  
B バイブ用部品  
C 棚柱・棚受  
D レール・戸車  
E ハンドル・カギ  
F 蝶番・マグネット  
G 排水用部品  
H バルブ・配管継手  
I バッフレッシュ  
J ファスナー  
K クッション・接着剤  
L キャスター  
M 研磨材  
N 器物・他

# HAMMER CASTER ネジ込用オールステンレス

**320EA**  
自在ネジ込型



**315EA**  
自在ネジ込ストッパー型



■専用スパナ



(19 × 21)…サイズ 50 ~ 75mm  
(21 × 23)…サイズ 85 ~ 125mm  
別途御用命下さい。

品番	サイズ D(mm)	車輪種類		車巾 (mm)	許容荷重 (daN)	取付高 H(mm)	軸長 L(mm)	ねじ T(mm)
320EA 315EA	50	R	ゴム車	20	30	68	35	M12×1.75
		N	ナイロン車	21	40			
		UR	ウレタン車	21	40			
	65	R	ゴム車	21	30	85	35	M12×1.75
		N	ナイロン車	21	40			
		UR	ウレタン車	21	40			
	75	R	ゴム車	21	40	95	35	M12×1.75
		N	ナイロン車	21	50			
		UR	ウレタン車	21	50			
	85	R	ゴム車	27	50	107	40	M16×2
		N	ナイロン車	25	60			
		UR	ウレタン車	27	60			
		UB	ウレタン(B入)車	27	60			
	100	R	ゴム車	27	50	126	40	M16×2
		N	ナイロン車	25	60			
		UR	ウレタン車	27	60			
		UB	ウレタン(B入)車	27	60			
	125	R	ゴム車	27	60	152	40	M16×2
		N	ナイロン車	25	70			
		UR	ウレタン車	27	70			
		UB	ウレタン(B入)車	27	70			

# HAMMER CASTER パイプ用クロームメッキ

**420EN**  
自在型



**415EN**  
自在ストッパー型



■受注生産品

プラグはナイロン製ですので吸水するような環境での御使用には御注意下さい。

■専用スパナ



(19 × 21)  
サイズ 50 ~ 75mm  
(21 × 23)  
サイズ 85 ~ 150mm  
別途御用命下さい。

品番	サイズ D(mm)	車輪種類		車巾 (mm)	許容荷重 (daN)	取付高 H(mm)	軸長 L(mm)	取付パイプ 外径
420EN 415EN	50	R	ゴム車	20	30	68	52	丸パイプ用は φ32(1EN) φ38(2EN) φ25(3EN)
		N	ナイロン車	21	40			
		UR	ウレタン車	21	40			
	65	R	ゴム車	21	30	85	52	角パイプ用は 25□(4EN) 32□(5EN)
		N	ナイロン車	21	40			
		UR	ウレタン車	21	40			
	75	R	ゴム車	21	40	95	52	何れも パイプ肉厚 1.8mmまで 取付可
		N	ナイロン車	21	50			
		UR	ウレタン車	21	50			
	85	R	ゴム車	27	50	107	52	
		N	ナイロン車	25	60			
		UR	ウレタン車	27	60			
		UB	ウレタン(B入)車	27	60			
	100	R	ゴム車	27	50	126	52	
		N	ナイロン車	25	60			
		UR	ウレタン車	27	60			
		UB	ウレタン(B入)車	27	60			
	125	R	ゴム車	27	60	152	52	
		N	ナイロン車	25	70			
		UR	ウレタン車	27	70			
		UB	ウレタン(B入)車	27	70			
	150	R	ゴム車	27	60	180	52	

# HAMMER CASTER パイプ用ステンレス

320EN  
自在型



315EN  
自在ストッパー型



受注生産品

■専用スパナ



(19 × 21)  
サイズ 50 ~ 75mm  
(21 × 23)  
サイズ 85 ~ 150mm  
別途御用命下さい。

品番	サイズ D(mm)	車輪種類		車巾 (mm)	許容荷重 (daN)	取付高 H(mm)	軸長 L(mm)	取付パイプ 外径
320EN 315EN	50	R	ゴム車	20	30	68	52	丸パイプ用は φ32(1EN) φ38(2EN)  パイプ肉厚 1.8mmまで 取付可
		N	ナイロン車	21	40			
		UR	ウレタン車	21	40			
	65	R	ゴム車	21	30	85	52	
		N	ナイロン車	21	40			
		UR	ウレタン車	21	40			
	75	R	ゴム車	21	40	95	52	
		N	ナイロン車	21	50			
		UR	ウレタン車	21	50			
	85	R	ゴム車	27	50	107	52	
		N	ナイロン車	25	60			
		UR	ウレタン車	27	60			
		UB	ウレタン(B入)車	27	60			
	100	R	ゴム車	27	50	126	52	
		N	ナイロン車	25	60			
		UR	ウレタン車	27	60			
		UB	ウレタン(B入)車	27	60			
	125	R	ゴム車	27	60	152	52	
		N	ナイロン車	25	70			
		UR	ウレタン車	27	70			
		UB	ウレタン(B入)車	27	70			
150	R	ゴム車	27	60	180	52		

- A アジャスト脚
- B パイプ用部品
- C 棚柱・棚受
- D レール・戸車
- E ハンドル・カギ
- F 蝶番・マグネット
- G 排水用部品
- H ハルブ・配管継手
- I バックレッシュ
- J ファスナー
- K クッション・接着剤
- L キャスター
- M 研磨材
- N 器物・他



# GOLD CASTER クロームメッキ

## SJ 自在型

車輪径	65 ~ 150mm
許容荷重	50 ~ 160kg



## SJ-S 自在ストッパー型

車輪径	65 ~ 150mm
許容荷重	50 ~ 160kg



## SKP 固定型(自在車と同じピッチ)

車輪径	75 ~ 150mm
許容荷重	60 ~ 160kg



## SK 固定型

車輪径	65 ~ 150mm
許容荷重	50 ~ 160kg



品番	サイズ D(mm)	車輪種類	車巾 (mm)	許容荷重 (kg)	取付高 H(mm)	取付座 A × B(mm)	取付寸法 X × Y(mm)	穴径 P(mm)
SJ (自在車)	65	R ゴム車	25	50	85	70×58	55×42	8.8
		N ナイロン車	25	70				
		UB ウレタン(B入)車	25	70				
SJ-S (自在S付車)	75	R ゴム車	25	60	93	70×58	55×42	8.8
		N ナイロン車	25	80				
		UB ウレタン(B入)車	25	80				
SKP (固定車) 75φ~150φ	100	R ゴム車	32	120	132	90×90	68×68 (71×71)	11
		N ナイロン車	32	120				
		UB ウレタン(B入)車	32	120				
SK固定車	65	R ゴム車	25	50	85	70×47	55×28	8.8
		N ナイロン車	25	70				
		UB ウレタン(B入)車	25	70				
	75	R ゴム車	25	60	93	70×47	55×28	8.8
		N ナイロン車	25	80				
		UB ウレタン(B入)車	25	80				
	100	R ゴム車	32	120	132	110×78	80×45 (90×50)	11
		N ナイロン車	32	120				
		UB ウレタン(B入)車	32	120				
	125	R ゴム車	38	150	168	140×94	100×56 (112×53)	11
		N ナイロン車	35	150				
		UB ウレタン(B入)車	38	150				
150	R ゴム車	38	160	190	140×94	100×56 (112×53)	11	
	N ナイロン車	35	160					
	UB ウレタン(B入)車	38	160					

# GOLD CASTER クロームメッキ

## SJ-KS 方向規制自在型

車輪径	125・150mm
許容荷重	150 ~ 160kg



## SJ-KS-S 方向規制自在ストッパー型

車輪径	125・150mm
許容荷重	150 ~ 160kg



品番	サイズ D(mm)	車輪種類	車巾 (mm)	許容荷重 (kg)	取付高 H(mm)	取付座 A × B(mm)	取付寸法 X × Y(mm)	穴径 P(mm)
SJ-KS サイドペダル式 ストッパーなし	125	R ゴム車	38	150	168	102×102	75×75 (80×80)	11
		RB ゴム(B入)車	38	150				
		NRB ゴム(樹脂ホイール)車	38	150				
		N ナイロン車	35	150				
		NB ナイロン(B入)車	38	150				
SJ-KS-S サイドペダル式 ストッパー付	150	UB ウレタン(B入)車	38	150	190	102×102	75×75 (80×80)	11
		R ゴム車	38	160				
		RB ゴム(B入)車	38	160				
		NRB ゴム(樹脂ホイール)車	38	160				
		N ナイロン車	35	160				
NB ナイロン(B入)車	38	160						
UB ウレタン(B入)車	38	160						

A アジャスト脚  
B バイブ用部品  
C 棚柱・棚受  
D レール・戸車  
E ハンドル・カギ  
F 蝶番・マクネット  
G 排水用部品  
H バルブ・配管継手  
I バッフレッシュ  
J ファスナー  
K クレソリン・接着剤  
L キャスター  
M 研磨材  
N 器物・他

# GOLD CASTER クロームメッキ

## WJ 自在型

車輪径	75 ~ 300mm
許容荷重	80 ~ 600kg



## WJ-S 自在ストッパー型

車輪径	75 ~ 200mm
許容荷重	80 ~ 400kg



## WJ-WS 自在Wストッパー型

車輪径	75 ~ 250mm
許容荷重	80 ~ 500kg



## WKP 固定型(自在車と同じピッチ)

車輪径	75 ~ 150mm
許容荷重	80 ~ 300kg



品番	サイズ D(mm)	車輪種類		車巾 (mm)	許容荷重 (kg)	取付高 H(mm)	取付座 A × B(mm)	取付寸法 X × Y(mm)	穴径 P(mm)
WJ (自在車) 75φ~300φ	75	RB	ゴム(B入)車	32	80	100	82×82	63×63	9.5
		MCB	MCナイロン(B入)車	32	120				
		UB	ウレタン(B入)車	32	120				
	100	RB	ゴム(B入)車	35	130	144	95×95	71×71	10.5
		MCB	MCナイロン(B入)車	34	180				
		UB	ウレタン(B入)車	32	180				
WJ-S (自在S付車) 75φ~200φ	130	RB	ゴム(B入)車	38	180	177	108×108	80×80	11
		MCB	MCナイロン(B入)車	42	250				
		UB	ウレタン(B入)車	36	250				
	150	RB	ゴム(B入)車	45	200	198	120×120	90×90	11
		MCB	MCナイロン(B入)車	44	300				
		UB	ウレタン(B入)車	38	300				
WJ-WS (自在WS付車) 75φ~200φ	180	RB	ゴム(B入)車	45	220	240	140×140	112×112	11.5
		MCB	MCナイロン(B入)車	45	400				
		UB	ウレタン(B入)車	45	400				
	200	RB	ゴム(B入)車	45	250	250	140×140	112×112	11.5
		MCB	MCナイロン(B入)車	45	400				
		UB	ウレタン(B入)車	42	400				
WKP (固定車) 75φ~150φ	250	RB	ゴム(B入)車	50	330	305	160×160	125×125	14
		MCB	MCナイロン(B入)車	54	500				
		UB	ウレタン(B入)車	45	500				
	300	RB	ゴム(B入)車	50	350	374	175×175	140×140	14
		MCB	MCナイロン(B入)車	60	600				
		UB	ウレタン(B入)車	60	600				

## WK 固定型

車輪径	75 ~ 300mm
許容荷重	80 ~ 600kg



## WK-S 固定ストッパー型

車輪径	75 ~ 200mm
許容荷重	80 ~ 400kg



品番	サイズ D(mm)	車輪種類		車巾 (mm)	許容荷重 (kg)	取付高 H(mm)	取付座 A × B(mm)	取付寸法 X × Y(mm)	穴径 P(mm)
WK (固定車) (75φ~300φ)	75	RB	ゴム(B入)車	32	80	100	95×72	63×40	9.5
		MCB	MCナイロン(B入)車	32	120				
		UB	ウレタン(B入)車	32	120				
	100	RB	ゴム(B入)車	35	130	144	116×79	80×45	10.5
		MCB	MCナイロン(B入)車	34	180				
		UB	ウレタン(B入)車	32	180				
	130	RB	ゴム(B入)車	38	180	177	138×93	100×56	11
		MCB	MCナイロン(B入)車	42	250				
		UB	ウレタン(B入)車	36	250				
	150	RB	ゴム(B入)車	45	200	198	138×93	100×56	11
		MCB	MCナイロン(B入)車	44	300				
		UB	ウレタン(B入)車	38	300				
	180	RB	ゴム(B入)車	45	220	240	154×102	112×63	11.5
		MCB	MCナイロン(B入)車	45	400				
		UB	ウレタン(B入)車	45	400				
	200	RB	ゴム(B入)車	45	250	250	154×102	112×63	11.5
		MCB	MCナイロン(B入)車	45	400				
		UB	ウレタン(B入)車	42	400				
	250	RB	ゴム(B入)車	50	330	305	200×140	140×80	14
		MCB	MCナイロン(B入)車	54	500				
		UB	ウレタン(B入)車	45	500				
	300	RB	ゴム(B入)車	50	350	374	220×150	160×90	14
		MCB	MCナイロン(B入)車	60	600				
		UB	ウレタン(B入)車	60	600				
WK-S (固定S付車) (75φ~200φ)	75	RB	ゴム(B入)車	32	80	100	95×72	63×40	9.5
		MCB	MCナイロン(B入)車	32	120				
		UB	ウレタン(B入)車	32	120				
	100	RB	ゴム(B入)車	35	130	144	116×79	80×45	10.5
		MCB	MCナイロン(B入)車	34	180				
		UB	ウレタン(B入)車	32	180				
	130	RB	ゴム(B入)車	38	180	177	138×93	100×56	11
		MCB	MCナイロン(B入)車	42	250				
		UB	ウレタン(B入)車	36	250				
	150	RB	ゴム(B入)車	45	200	198	138×93	100×56	11
		MCB	MCナイロン(B入)車	44	300				
		UB	ウレタン(B入)車	38	300				
	200	RB	ゴム(B入)車	45	250	250	154×102	112×63	11.5
		MCB	MCナイロン(B入)車	45	400				
		UB	ウレタン(B入)車	42	400				

# GOLD CASTER クロームメッキ

## HJ 自在型

車輪径	50 ~ 200mm
許容荷重	100 ~ 660kg



## HJ-S 自在ストッパー型

車輪径	100 ~ 200mm
許容荷重	200 ~ 660kg



## HK 固定型

車輪径	50 ~ 200mm
許容荷重	100 ~ 600kg



品番	サイズ D(mm)	車輪種類		車巾 (mm)	許容荷重 (kg)	取付高 H(mm)	取付座 A × B(mm)	取付寸法 X × Y(mm)	穴径 P(mm)
HJ (自在車) (50φ~200φ)	50	RB	ゴム車	28	100	72	65×65	50×50	6.5
		NB	強化ナイロン車	28	170				
		UB	ウレタン(B入)車	28	120				
	65	RB	ゴム車	38	170	92	90×90	71×71	10.5
		NB	強化ナイロン車	38	300				
		UB	ウレタン(B入)車	38	200				
	75	RB	ゴム車	38	200	105	90×90	71×71	10.5
		NB	強化ナイロン車	38	400				
		UB	ウレタン(B入)車	38	250				
	100	RB	ゴム車	50	200	144	108×108	80×80	11
		MCB	MCナイロン車	45	450				
		UB	ウレタン(B入)車	50	300				
130	RB	ゴム車	50	250	177	108×108	80×80	11	
	MCB	MCナイロン車	50	550					
	UB	ウレタン(B入)車	50	500					
150	RB	ゴム車	50	300	198	120×120	90×90	11	
	MCB	MCナイロン車	50	600					
	UB	ウレタン(B入)車	50	550					
200	RB	ゴム車	63	410	250	140×140	112×112	14	
	MCB	MCナイロン車	63	660					
	UB	ウレタン(B入)車	63	600					
HK (固定車)	50	RB	ゴム車	28	100	72	82×52	66×36	6.5
		NB	強化ナイロン車	28	170				
		UB	ウレタン(B入)車	28	120				
	65	RB	ゴム車	38	170	92	113×80	91×47	10.5
		NB	強化ナイロン車	38	300				
		UB	ウレタン(B入)車	38	200				
	75	RB	ゴム車	38	200	105	125×80	103×52	10.5
		NB	強化ナイロン車	38	400				
		UB	ウレタン(B入)車	38	250				
	100	RB	ゴム車	50	200	144	139×88	103×52	11
		MCB	MCナイロン車	45	450				
		UB	ウレタン(B入)車	50	300				
	130	RB	ゴム車	50	250	177	140×96	100×56	11
		MCB	MCナイロン車	50	550				
		UB	ウレタン(B入)車	50	500				
	150	RB	ゴム車	50	300	198	140×96	100×56	11
		MCB	MCナイロン車	50	600				
		UB	ウレタン(B入)車	50	550				
	200	RB	ゴム車	63	410	250	151×102	112×63	14
		MCB	MCナイロン車	63	660				
		UB	ウレタン(B入)車	63	600				

- A アジャスト脚
- B ハイフ用部品
- C 棚柱・棚受
- D レール・戸車
- E ハンドル・カギ
- F 蝶番・マグネット
- G 排水用部品
- H バルブ・配管継手
- I バッフレッシュ
- J ファスナー
- K クッション・接着剤
- L キャスター
- M 研磨材
- N 器物・他

# GOLD CASTER オールステンレス

## SUS-SJ 自在車

車輪径	65 ~ 150mm
許容荷重	50 ~ 160kg



## SUS-SJ-S 自在ストッパー型

車輪径	65 ~ 150mm
許容荷重	50 ~ 160kg



## SUS-SK 固定型

車輪径	65 ~ 150mm
許容荷重	50 ~ 160kg



品番	サイズ D(mm)	車輪種類	車巾 (mm)	許容荷重 (kg)	取付高 H(mm)	取付座 A × B(mm)	取付寸法 X × Y (mm)	穴径 P(mm)				
SUS-SJ (自在車)	65	R ゴム車	25	50	85	70×58	55×42	8.8				
		N ナイロン車	25	70								
		UB ウレタン(B入)車	25	70								
	75	R ゴム車	25	60	93	70×58	55×42	8.8				
		N ナイロン車	25	80								
		UB ウレタン(B入)車	25	80								
SUS-SJ-S (自在S付車)	100	R ゴム車	32	120	132	90×90	68×68 (71×71)	11				
		N ナイロン車	32	120								
		UB ウレタン(B入)車	32	120								
	125	R ゴム車	38	150	168	102×102	75×75 (80×80)	11				
		N ナイロン車	35	150								
		UB ウレタン(B入)車	38	150								
150	R ゴム車	40	160	190	102×102	75×75 (80×80)	11					
	N ナイロン車	35	160									
	UB ウレタン(B入)車	38	160									
SUS-SK 固定	65	R ゴム車	25	50	85	70×47	55×28	8.8				
		N ナイロン車	25	70								
		UB ウレタン(B入)車	25	70								
		R ゴム車	25	60					93	70×47	55×28	8.8
		N ナイロン車	25	80								
		UB ウレタン(B入)車	25	80								
	R ゴム車	32	120	132	110×78	80×45 (90×50)	11					
	N ナイロン車	32	120									
	UB ウレタン(B入)車	32	120									
	R ゴム車	38	150					168	140×94	100×56 (112×53)	11	
	N ナイロン車	35	150									
	UB ウレタン(B入)車	38	150									
	R ゴム車	40	160	190	140×94	100×56 (112×53)	11					
	N ナイロン車	35	160									
	UB ウレタン(B入)車	38	160									

# GOLD CASTER ネジ込用クロームメッキ

## EA 自在ネジ込型

車輪径	50 ~ 125mm
許容荷重	30 ~ 70kg



## EA-S 自在ネジ込ストッパー型

車輪径	50 ~ 125mm
許容荷重	30 ~ 70kg



## SA 自在ネジ込型

車輪径	65 ~ 150mm
許容荷重	50 ~ 140kg



## SA-S 自在ネジ込ストッパー型

車輪径	65 ~ 150mm
許容荷重	50 ~ 140kg



品番	サイズ D(m/m)	車輪種類	車巾 (mm)	許容荷重 (kg)	取付高 H(mm)	軸長 L(mm)	ねじ T(mm)		
EA (自在車)	50	R ゴム車	20	30	68	35	M12×P1.75		
		N ナイロン車	20	40					
		U ウレタン車	20	40					
	65	R ゴム車	20	30	85	35	M12×P1.75		
		N ナイロン車	20	40					
		U ウレタン車	20	40					
EA-S (自在S付車)	75	R ゴム車	20	40	95	35	M12×P1.75		
		N ナイロン車	20	50					
		U ウレタン車	20	50					
	100	R ゴム車	25	50	126	40	M16×P2		
		N ナイロン車	25	60					
		U ウレタン車	27	60					
SA (自在車)	125	UB ウレタン(B入)車	27	60	152	40	M16×P2		
		NR ゴム(樹脂ホイール)車	27	60					
		N ナイロン車	25	70					
	65	R ゴム車	25	50	89	40	M16×P2		
		N ナイロン車	25	60					
		U ウレタン車	25	60					
SA-S (自在S付車)	75	UB ウレタン(B入)車	25	60	97	40	M16×P2		
		R ゴム車	25	60					
		N ナイロン車	25	70					
	100	R ゴム車	32	100	138	40	M20×P2.5		
		N ナイロン車	32	100					
		UB ウレタン(B入)車	32	100					
125	R ゴム車	38	120	173	40	M20×P2.5			
	N ナイロン車	35	120						
	UB ウレタン(B入)車	38	120						
	R ゴム車	38	140				196	40	M20×P2.5
	N ナイロン車	35	140						
	UB ウレタン(B入)車	38	140						



# YUEI CASTER ネジ込用ユニクロメッキ W3/4 × 10 (6分ネジ)

ST 自在ネジ込型

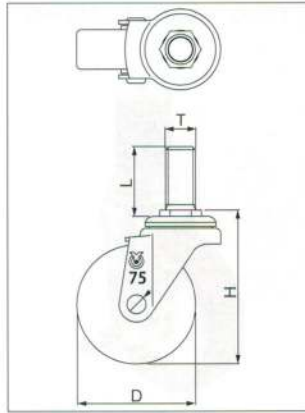

品番	サイズ D(mm)	車輪種類	車巾 (mm)	許容荷重 (kg)	取付高 H(mm)	軸長 L(mm)	ねじ T(mm)
ST	50	RH ハードゴム車	28	51	74	40	W3/4 ×10
		N ナイロン車	28	61.2			
		UR ウレタン車	25	61.2			
ST-S	65	RH ハードゴム車	25	51	89	40	
		N ナイロン車	25	71.4			
		UR ウレタン車	25	61.2			
ST-S	75	RH ハードゴム車	25	61.2	97	40	
		N ナイロン車	25	81.6			
		UR ウレタン車	26	71.4			
ST-S	100	RH ハードゴム車	25	51	126	40	
		N ナイロン車	25	61.2			
		UR ウレタン車	28	61.2			
ST-S	125	RH ハードゴム車	25	51	152	40	
		UR グレーウレタン車	32	61.2			

ST-S 自在ネジ込ストッパー型

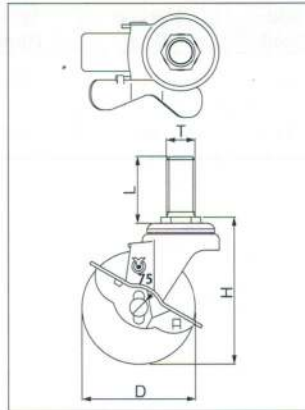

アジャストボール座板に取り付ける事ができ大変便利です。

■専用スパナ



サイズ：21 × 23mm  
別途御用命下さい。

# YUEI CASTER ネジ込用オールステンレス W3/4 × 10 (6分ネジ)

SUS-ST 自在ネジ込型

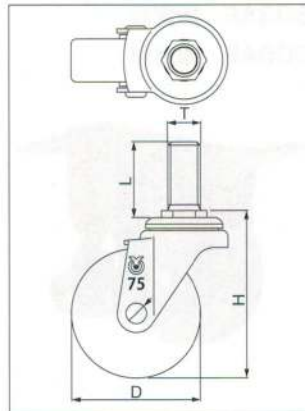

品番	サイズ D(mm)	車輪種類	車巾 (mm)	許容荷重 (kg)	取付高 H(mm)	軸長 L(mm)	ねじ T(mm)
SUS-ST	50	RH ゴム車	28	51	74	40	W3/4 ×10
		N ナイロン車	25	61.2			
		UR ウレタン車	27	61.2			
SUS-ST-S	65	RH ゴム車	25	51	89	40	
		N ナイロン車	25	71.4			
		UR ウレタン車	25	61.2			
SUS-ST-S	75	RH ゴム車	25	61.2	97	40	
		N ナイロン車	25	81.6			
		UR ウレタン車	26	71.4			
SUS-ET	100	RH ゴム車	25	51	126	40	
		N ナイロン車	25	61.2			
		UR ウレタン車	28	61.2			

■受注生産品

SUS-ST-S 自在ネジ込ストッパー型

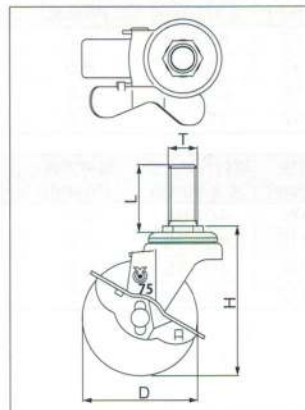

- A アジャスト脚
- B バイブ用品
- C 棚柱・棚受
- D レール・戸車
- E ハンドル・カキ
- F 蝶番・マグネット
- G 排水用品
- H バルブ・配管継手
- I バックレッシュ
- J ファスナー
- K クッション・接着剤
- L キャスター
- M 研磨材
- N 器物・他

# YUEI CASTER 38 φパイプ用ユニクロメッキ

ETF型 自在型

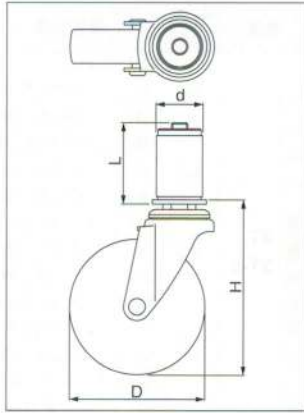

ETF-S 自在ストッパー型

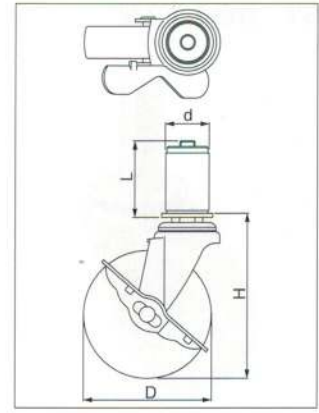

品番	サイズ D(mm)	車輪種類		車巾 (mm)	許容荷重 (kg)	取付高 H(mm)	軸長 L(mm)	パイプ径 d(mm)
☑ETF-100-UR-34	100	UR	ウレタン車	28	60	126	60	34
☑ETF-100-URS-34								
☑ETF-125-UR-34	125	UR	ウレタン車	32	60	152	60	34
☑ETF-125-URS-34								

※車輪幅が太い為、グレーチング溝等に落ち込みにくくなります。

■専用スパナ

サイズ: 21 × 23mm  
別途御用命下さい。



# アジャスターフット付 パッキングキャスター

103AF 自在型

105AF 自在型

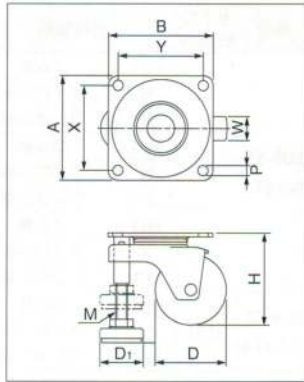

603AF 固定型

605AF 固定型

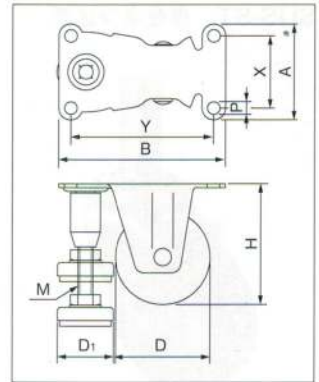

品番	車輪径 D(mm)	車輪種類	車輪巾 W(mm)	車輪取付高 H(mm)	座金寸法 A × B(mm)	取付穴ピッチ X × Y(mm)	取付穴径 P(mm)	アジャスターフット径 D <sub>1</sub> (mm)	アジャストネジ M	許容荷重 (daN)
No.103AF	50	合成ゴム車輪	20	65	78×78	64×64	6.5	37.7	M.10	50
No.105AF	63		21	81	92×92	75×75	8.5	37.7	M.10	60
No.103AF-N	50	ナイロン車輪	22	65	78×78	64×64	6.5	37.7	M.10	80
No.105AF-N	63		25	81	92×92	75×75	8.5	37.7	M.10	130

品番	車輪径 D(mm)	車輪種類	車輪巾 W(mm)	車輪取付高 H(mm)	座金寸法 A × B(mm)	取付穴ピッチ X × Y(mm)	取付穴径 P(mm)	アジャスターフット径 D <sub>1</sub> (mm)	アジャストネジ M	許容荷重 (daN)
No.603AF	50	合成ゴム車輪	20	65	54×99	40×85	6.5	37.7	M.10	50
No.605AF	63		21	81	64×112	48×96	8.5	37.7	M.10	60
No.603AF-N	50	ナイロン車輪	22	65	54×99	40×85	6.5	37.7	M.10	80
No.605AF-N	63		25	81	64×112	48×96	8.5	37.7	M.10	130

# ローラーコンベア

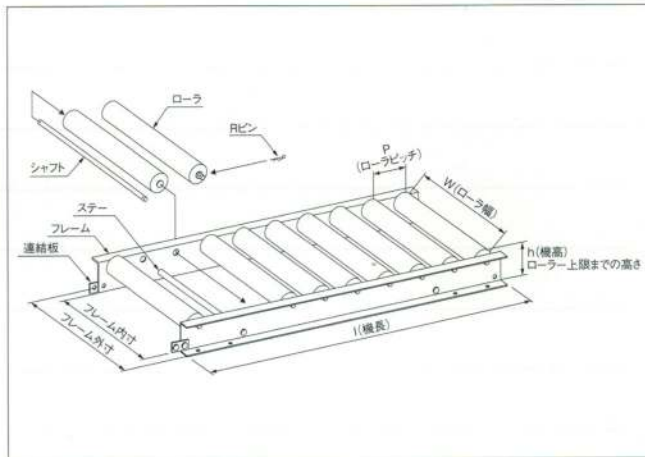

## ■ステンレスローラーコンベヤ



ローラー材質	SUS304
シャフト材質	SUS304 SUS アールピン付
仕上	#400

型式	ローラー材質	用途・タイプ	ローラー	シャフト	ローラー幅 (W)
MRU1906	ステンレス	軽・中荷重	φ19×1.2t	φ6パイプ (SUS)	100~400 (50とび)
MRU3812			φ38×1.2t		
MRU6012			φ60.5×1.5t		

## ■樹脂ローラーコンベヤ



ローラー材質	PVC 塩ビ樹脂 ABS ABS樹脂
シャフト材質	SUS304 SUS アールピン付

型式	ローラー材質	用途・タイプ	色	ローラー	シャフト	ローラー幅 (W)
JRA3008	樹脂(PVC)	軽荷重	アイボリー	φ30×1.8t	8パイプ (SUS)	100~600 (50とび)
JRA3808	樹脂(ABS)			φ38×2t		
JRA4008	樹脂(PVC)			φ40×2.3t		
JRA4208	樹脂(ABS)			φ42×2.5t		
JRA5008	樹脂(PVC)			φ50×2.8t		
JR3008	樹脂(PVC)			φ30×1.8t		
JR3808	樹脂(ABS)			φ38×2t		
JR4008	樹脂(PVC)			φ40×2.3t		
JR4208	樹脂(ABS)			φ42×2.5t		
JR5008	樹脂(PVC)			φ50×2.8t		

特殊幅製作もご相談下さい。

- A アジャスト脚
- B バイブ用品
- C 棚柱・棚受
- D レール・戸車
- E ハンドル・カキ
- F 蝶番・マグネット
- G 排水用部品
- H ハルブ・配管継手
- I バッフレッッシュ
- J ファスナー
- K クッション・接着剤
- L キャスター
- M 研磨材
- N 器物・他

